

Вентиляторы

ВЕНТИЛЯТОР VKVO



Область применения:

- Осевые вентиляторы VKVO предназначены для использования:
- в системах вентиляции производственных, общественных и жилых зданий;
 - в холодильной технике (чиллеры, ККБ) и др.

Характеристики:

- Рабочий диапазон температурот -30 до +40 °С
- Вид климатического исполнения, согласно ГОСТ 15150-69.....У
- Категория размещения, согласно ГОСТ 15150-69.....2
- Двигатель.....однофазный асинхронные с внешним ротором
- Класс защиты.....IP54
- Количество лопаток.....5
- Направление потока.....от решетки
- Монтаж.....любое положение

Регулирование оборотов возможно при помощи преобразователя частоты.

Лопатки приварены к орпусу защищены с решетками и черным лаковым покрытиемлопатки приварены к корпусу;

VKVO предназначены для внутренней установки, также возможен монтаж на открытом воздухе при условии обеспечения защиты от атмосферных осадков.

Чертеж Вентиляторов VKVO

Размеры в мм

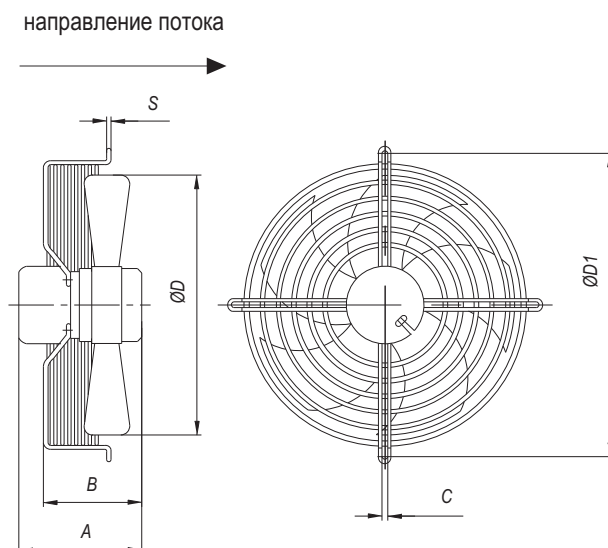

Габаритные размеры Вентиляторов VKVO

№ кривой	Модель	A, мм	B, мм	C, мм	D, мм	D1, мм	S, мм	Масса, кг
1	VKVO 4E 350	158	133	9	350±2	422	5	5
2	VKVO 4E 450	500	250	9	446±2	522	6	7
3	VKVO 4E 500	500	300	10	499±2	570	6	10
4	VKVO 4E 630	600	300	10	628±2	750	7	15

Аэродинамические характеристики Вентиляторов VKVO

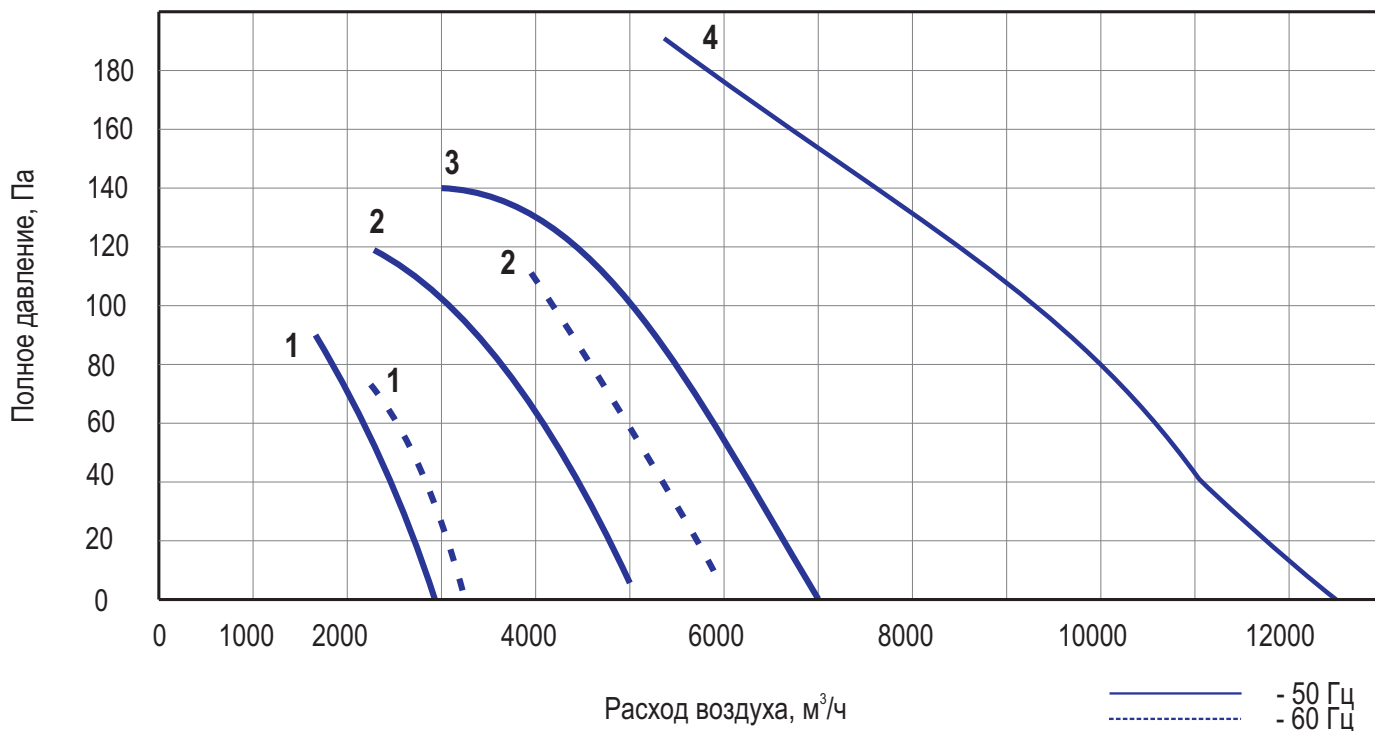

Технические характеристики Вентиляторов VKVO

№ кривой	Модель	Напряжение, В	Частота, Гц	Частота вращения, об/мин	Мощность, Вт	Ток, А	Уровень звука, dBA
1	VKVO 4E 350	230	50	1370	190	0,82	62
2	VKVO 4E 450	230	50	1380	360	1,6	71
3	VKVO 4E 500	230	50	1320	420	1,85	72
4	VKVO 4E 630	230	50	1315	810	3,5	78

Структура обозначения при заказе

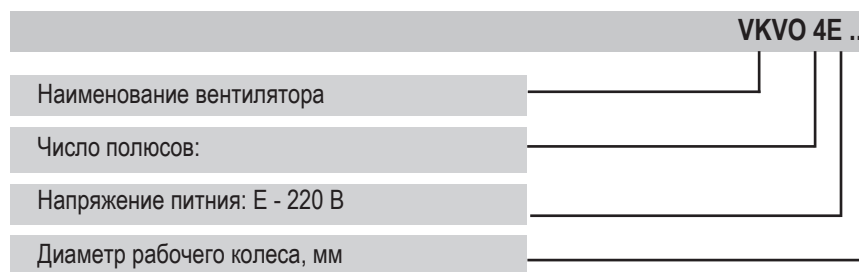

ВЕНТИЛЯТОР VKVR/VKVR(P)



Область применения:

- Круглые канальные вентиляторы – наиболее эффективное и удобное оборудование, применяемое при расходах воздуха до 1000 м³/час.

Характеристики:

- Рабочий диапазон температурот -40 до +50 °С
- Вид климатического исполнения, согласно ГОСТ 15150-69.....У
- Категория размещения, согласно ГОСТ 15150-69.....2
- Двигатель.....однофазный асинхронные с внешним ротором
- Класс защиты.....IP54
- Количество лопаток.....5
- Направление потока.....от решетки
- Монтаж.....любое положение

Встроенный термоконтакт с автоматическим перезапуском (без вывода в клеммную коробку).

Корпус - металлический для VKVR или пластиковый для VKVR(P).

Чертеж и размер Вентиляторов VKVR/VKVR(P)

Размеры в мм

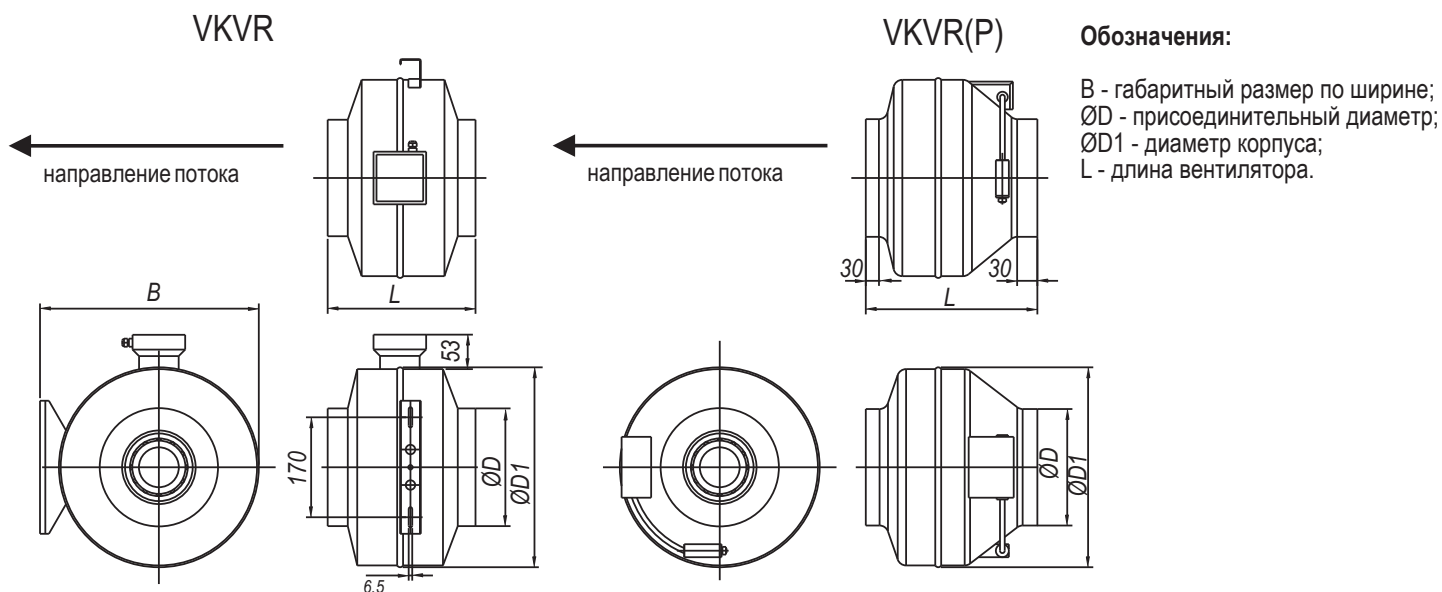

Технические характеристики Вентиляторов VKVR/VKVR(P)

П/П №	Обозначение	Скор., мин-1	Напр. дв, В	Мощн., кВт	Ток max, А	В, мм	ØD, мм	ØD1, мм	L, мм	Масса, кг
1	VKVR 100/VKVR(P) 100	2500/2400	220/220	0,07/0,07	0,3/0,3	275/-	97/99	242/251	195/215	3,2/2,3
2	VKVR 125/VKVR(P) 125	2500/2400	220/220	0,1/0,07	0,5/0,3	275/-	125/124	242/251	190/220	3,7/2,3
3	VKVR 160/VKVR(P) 160	2500/2550	220/220	0,15/0,115	0,7/0,5	365/-	160/159	332/340	230/229	4,7/2,65
4	VKVR 200/VKVR(P) 200	2500/2500	220/220	0,15/0,15	0,7/0,7	365/-	198/199	332/339	225/250	4,8/4,1
5	VKVR 250/VKVR(P) 250	2500/2500	220/220	0,2/0,22	0,9/1	365/-	248/249	332/339	205/250	5,1/4,9
6	VKVR 315/VKVR(P) 315	2500/2500	220/220	0,25/0,25	1,1/1,1	435/-	315/314	402/405	228/284	6,1/6,1

Аэродинамические характеристики Вентиляторов VKVR/VKVR(P)

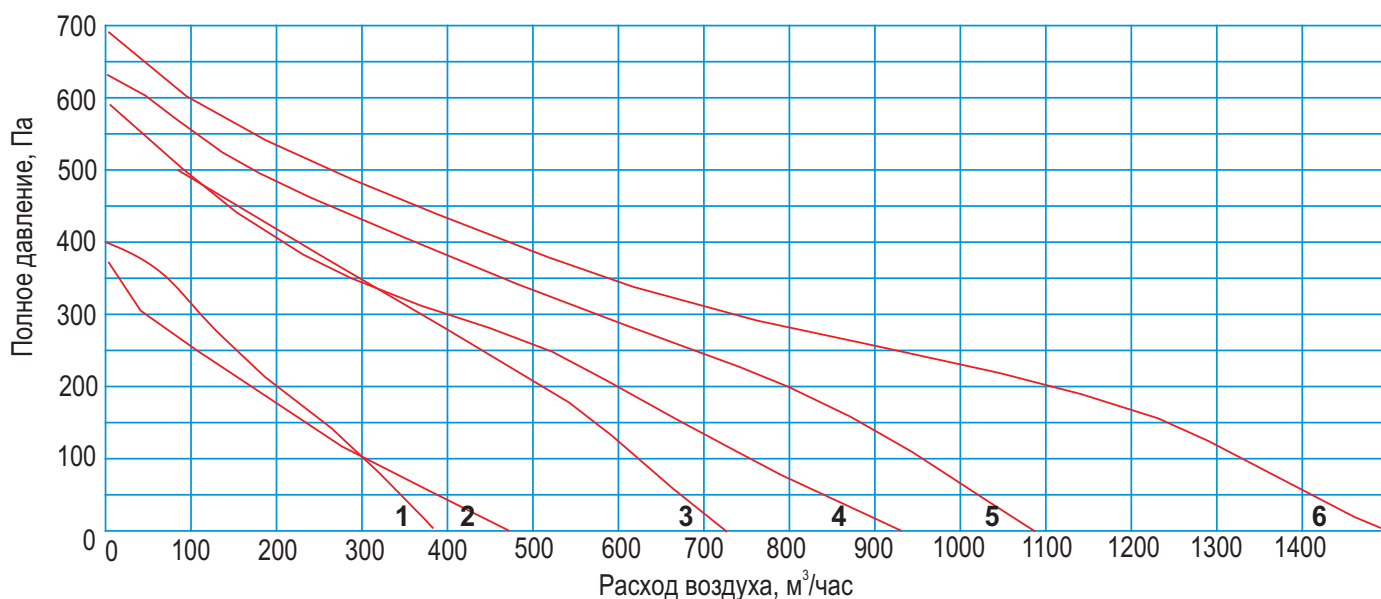

Акустические характеристики VKVR/VKVR(P)

П/П №	Тип вентилятора	Направление	Значение Lp1, дБ в октавных полосах f, Гц								LpA, дБА
			63	125	250	500	1000	2000	4000	8000	
1	VKVR 100/VKVR(P) 100	на выходе	50	54	61	62	62	56	50	35	67
		к окружению	28	32	36	36	40	40	41	34	47
2	VKVR 125/VKVR(P) 125	на выходе	48	53	59	64	62	60	53	37	68
		к окружению	30	33	36	36	41	40	42	35	47
3	VKVR 160/VKVR(P) 160	на выходе	44	53	62	66	66	57	58	42	70
		к окружению	32	35	39	44	49	46	48	35	54
4	VKVR 200/VKVR(P) 200	на выходе	48	57	62	65	61	57	55	47	69
		к окружению	39	40	39	41	47	46	46	38	53
5	VKVR 250/VKVR(P) 250	на выходе	48	56	61	65	64	63	60	53	70
		к окружению	33	36	40	43	48	47	46	38	53
6	VKVR 315/VKVR(P) 315	на выходе	46	54	58	63	63	67	59	57	70
		к окружению	36	38	40	46	49	50	46	38	55

Структура обозначения при заказе

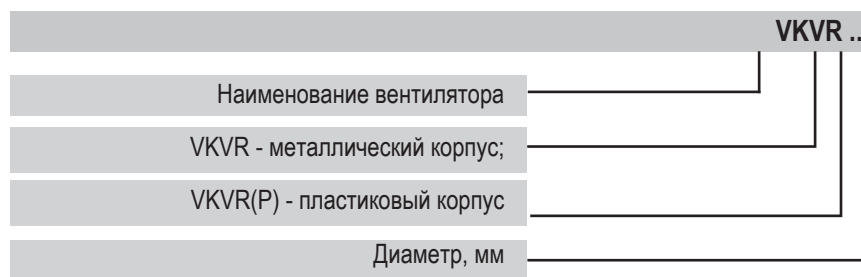

Нагреватели

НАГРЕВАТЕЛЬ ЭЛЕКТРИЧЕСКИЙ VKHR-E

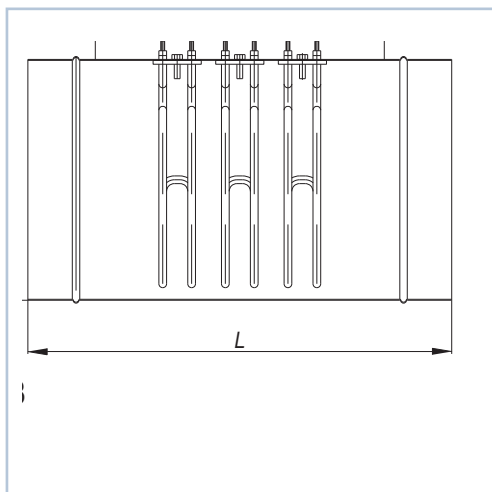

Область применения:

Нагреватели электрические VKHR-E предназначены для нагрева и поддержания необходимой температуры приточного воздуха за счет преобразования электрической энергии в тепловую.

Характеристики:

- Диапазон мощностей.....0,5 - 18 кВт
- Две ступени мощности.....от 12 кВт
- Материал корпуса электронагревателя.....стальной лист
- Питающее напряжение.....220В/380В
- Минимальная скорость воздуха.....1 м/с
- Максимальная температура поступающего воздуха.....+40 °С
- Монтаж.....в любом положении
- Термоконттакт для защиты от перегрева.....встроенный

Технические характеристики Нагревателей электрических VKHR-E

№ граф	Обозначение	Напряжение, В	Мощность, кВт	L, мм	Масса, кг
3	VKHR-E 100/0,5	220	0,5	370	2,63
3	VKHR-E 100/1,5	220	1,5	370	2,89
2	VKHR-E 100/2,0	220	2,0	445	3,51
2	VKHR-E 100/2,5	220	2,5	445	3,64
3	VKHR-E 125/1,5	220	1,5	370	3,43
3	VKHR-E 125/2,0	220	2,0	370	3,54
1	VKHR-E 125/2,5	220	2,5	445	3,67
1	VKHR-E 125/3,0	220	3,0	445	3,71
2	VKHR-E 160/2,0	220	2,0	400	4,32
2	VKHR-E 160/3,0	220	3,0	400	4,40
2	VKHR-E 160/4,5	380	4,5	445	4,68
2	VKHR-E 160/6,0	380	6,0	445	6,43
2	VKHR-E 200/3,0	220	3,0	370	5,27
2	VKHR-E 200/6,0	380	6,0	370	6,03
2	VKHR-E 200/9,0	380	9,0	490	7,76
1	VKHR-E 200/12,0	380	12,0	490	8,72
3	VKHR-E 250/6,0	380	6,0	370	7,31
3	VKHR-E 250/9,0	380	9,0	370	8,09
2	VKHR-E 250/12,0	380	12,0	490	10,33
3	VKHR-E 250/15,0	380	15,0	490	10,57
3	VKHR-E 315/6,0	380	6,0	370	8,86
3	VKHR-E 315/9,0	380	9,0	370	9,64
2	VKHR-E 315/12,0	380	12,0	490	12,25
3	VKHR-E 315/15,0	380	15,0	490	12,49
3	VKHR-E 315/18,0	380	18,0	490	13,81

Чертеж и размер Нагревателя электрического VKHR-E

Размеры в мм

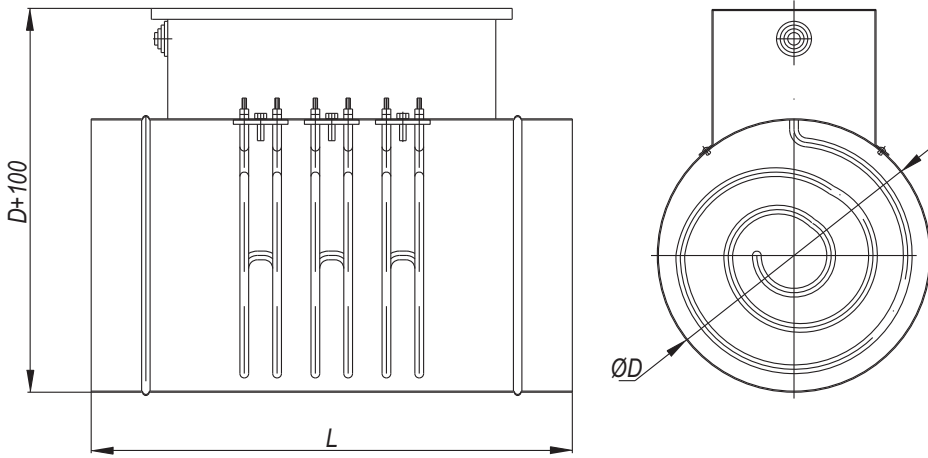

Обозначения:

ØD - присоединительный диаметр;
L - длина нагревателя.

Диаграмма падения давления Нагревателей VKHR-E

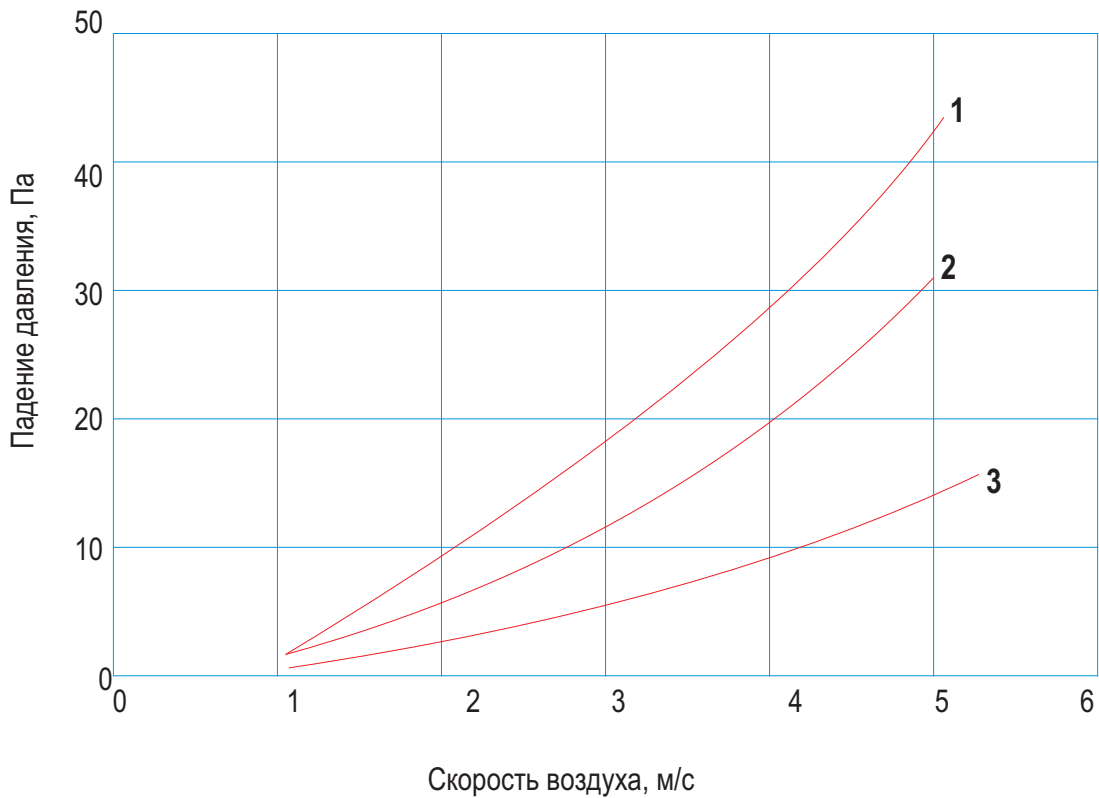

Структура обозначения при заказе



НАГРЕВАТЕЛЬ ВОДЯНОЙ VKHR-W



Область применения:

Нагреватели водяные VKHR-W предназначены для нагрева и поддержания необходимой температуры приточного воздуха.

Характеристики:

- Теплообменник.....медно-алюминиевый
- Максимальная температура воды.....150 °С
- Максимальное давление.....1 МПа
- Монтаж.....в любом положении
(при монтаже предусмотреть возможность слива теплоносителя и продувки)
- Материал корпуса.....стальной оцинкованный лист

Чертеж и размер Нагревателя водяного VKHR-W

Размеры в мм

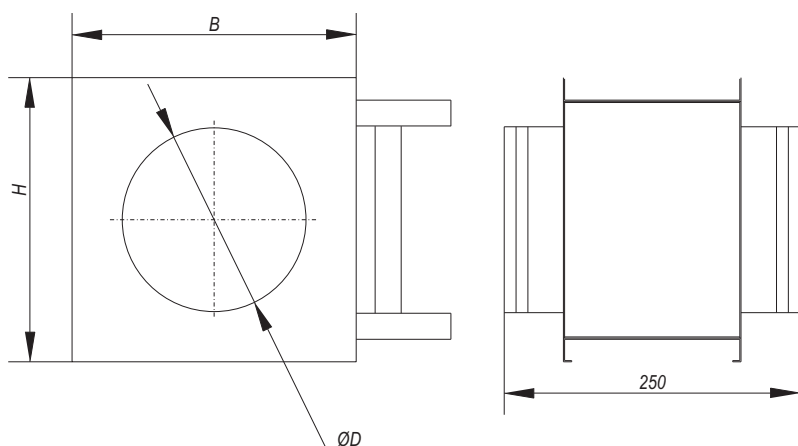

Обозначения:

- Ø - присоединительный диаметр;
- H - высота нагревателя;
- B - ширина нагревателя.

Технические характеристики Нагревателей водяного VKHR-W

п/п №	Обозначение	Расход воздуха, м³/ч	Расход воды, м³/ч	Мощность, кВт	Давление, Па	B, мм	H, мм	Масса, кг
1	VKHR-W 160	260	0,26	5,8	32	240	240	5,01
2	VKHR-W 200	400	0,34	10,1	65	340	340	5,57
3	VKHR-W 250	620	0,61	13,7	17	340	340	6,87
4	VKHR-W 315	1000	1,10	24,8	19	660	410	7,63

Структура обозначения при заказе

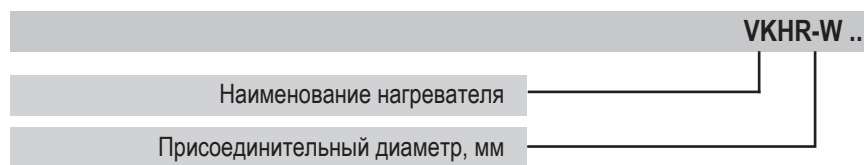

Фильтры

ФИЛЬТР VKFR



Область применения:

- Фильтр VKFR предназначен для очистки воздуха.

Характеристики:

- Класс очистки.....EU3
- Монтаж.....в любом положении
- Соединение.....нипельное

Чертеж Фильтров VKFR

Размеры в мм

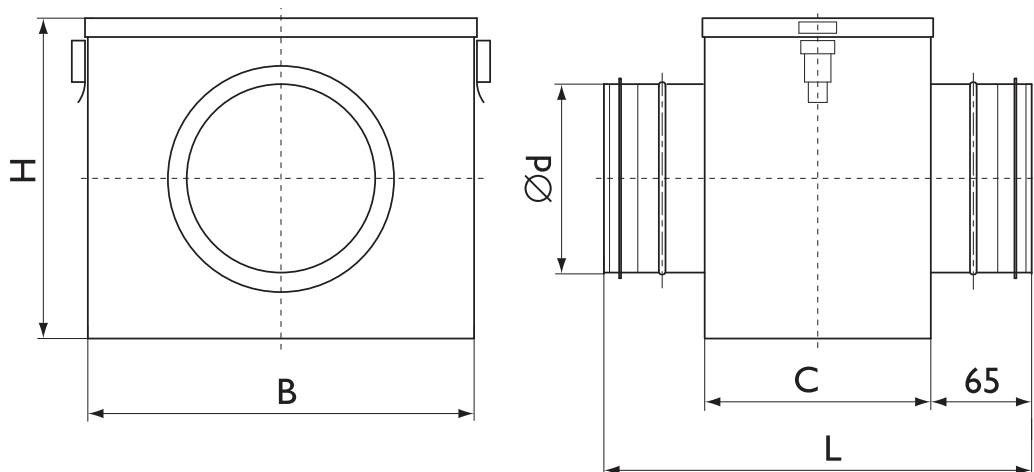

Технические характеристики Фильтров VKFR

№ кривой	Модель	Ød	B	H	C	L	Масса, кг
1	VKFR 100	100	205	170	120	230	1,5
2	VKFR 125	125	215	205	140	250	1,7
3	VKFR 160	160	265	235	155	265	2,0
4	VKFR 200	200	315	275	180	290	3,0
5	VKFR 250	250	365	325	230	340	4,5
6	VKFR 315	315	425	390	330	440	6,2

Диаграмма падения давления Фильтров VKFR (*значения для чистых фильтров)

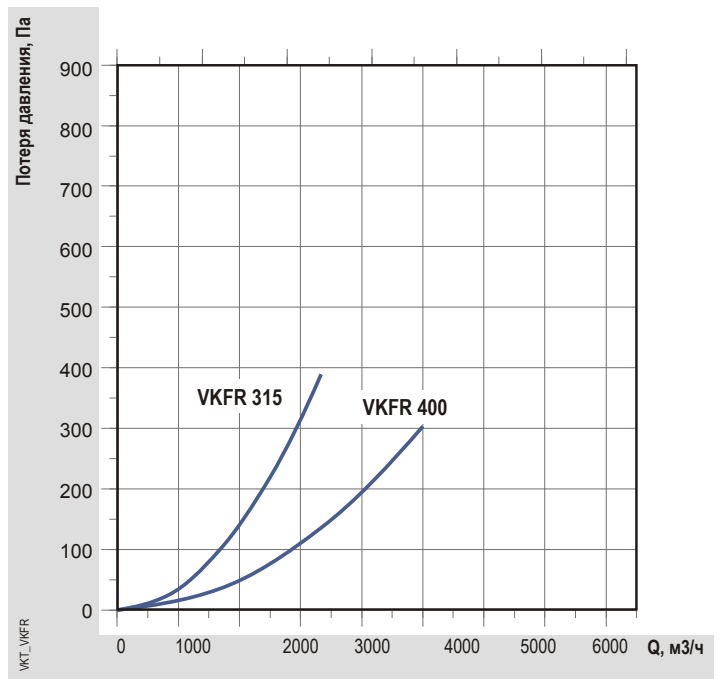
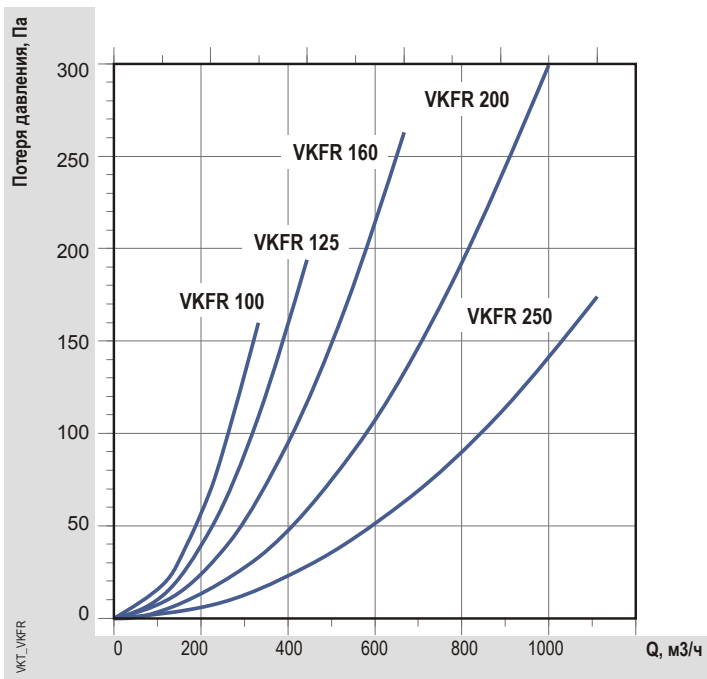

Структура обозначения при заказе

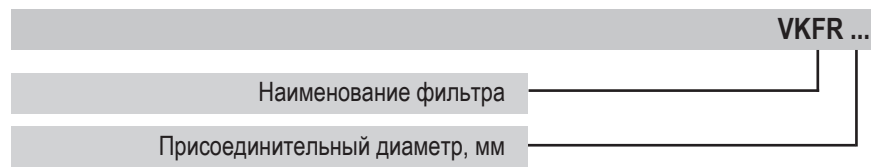

Заслонки

ЗАСЛОНКА VKDR



Область применения:

- Регулирующие заслонки предназначены для регулирования расхода воздуха и невзрывоопасных газовых смесей, проходящих по воздуховодам.

Характеристики:

- Регулирующие заслонки изготавливаются из оцинкованной стали ГОСТ19904-90.
- Вид климатического исполнения, согласно ГОСТ 15150-69.....УЗ и УХЛ4
- Рабочий диапазон температур.....от -30 до +40°С при отсутствии прямого воздействия атмосферных осадков
- Заслонки с электромеханическим приводом комплектуются резиновыми уплотнителями.
- Толщина металла заслонок с электромеханическим приводом.....0,7мм

Чертеж Заслонок VKDR

Размеры в мм

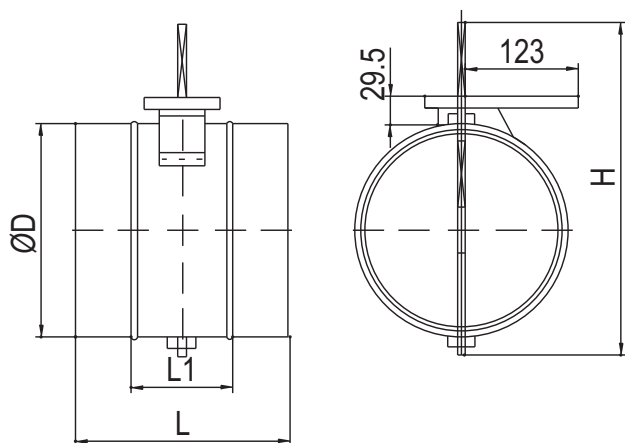

Обозначения:

- D - наружный диаметр заслонки;
- L - длина заслонки;
- L1 - длина заслонки без подсоединительных патрубков;
- H - габаритный размер.

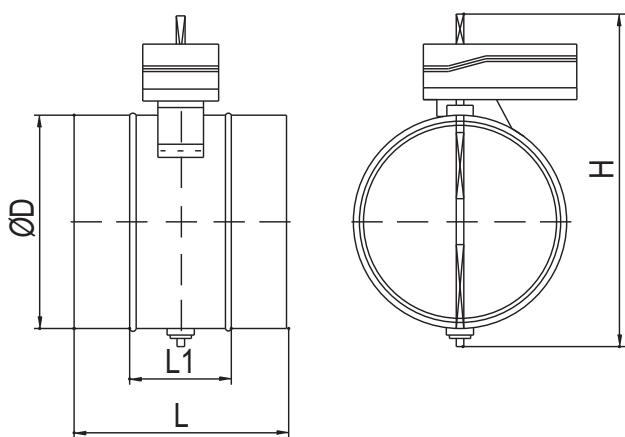
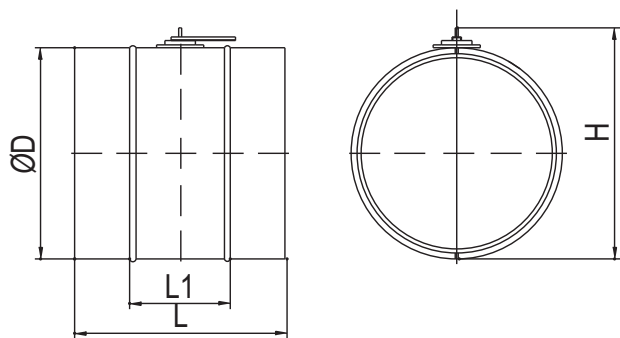

Обозначения:

D - наружный диаметр заслонки;
 L - длина заслонки;
 L1 - длина заслонки без подсоединительных патрубков;
 H - габаритный размер.

Габаритные размеры Заслонок VKDR

Обозначение	ØD, мм	L, мм	L1, мм	H, мм	Масса, кг
VKDR 100	99	200	100	230	0,36
VKDR 125	124	200	100	255	0,52
VKDR 160	159	200	100	290	0,73
VKDR 200	199	200	100	330	1,02
VKDR 250	249	200	100	380	1,49
VKDR 315	314	240	140	445	2,10

Структура обозначения при заказе

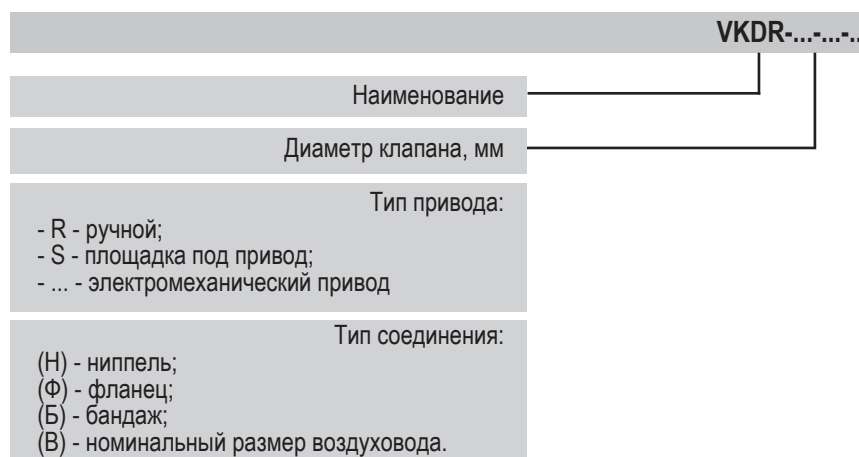

Клапаны обратные

КЛАПАН ОБРАТНЫЙ VKOR



Область применения:

- Клапаны обратные служат для предотвращения перетекания воздуха через воздуховоды при выключенном (остановленном) вентиляторе.

Функциональное назначение:

- Клапаны изготавливаются из оцинкованной стали ГОСТ19904-90, а фланцы из стали ГОСТ19904-90 с последующим покрытием эмалью.
- Клапаны могут быть установлены только в вертикальном участке воздуховода.
- Вертикальное расположение оси клапана при монтаже не допускается.

Чертеж и размер Клапана обратного VKOR

Размеры в мм

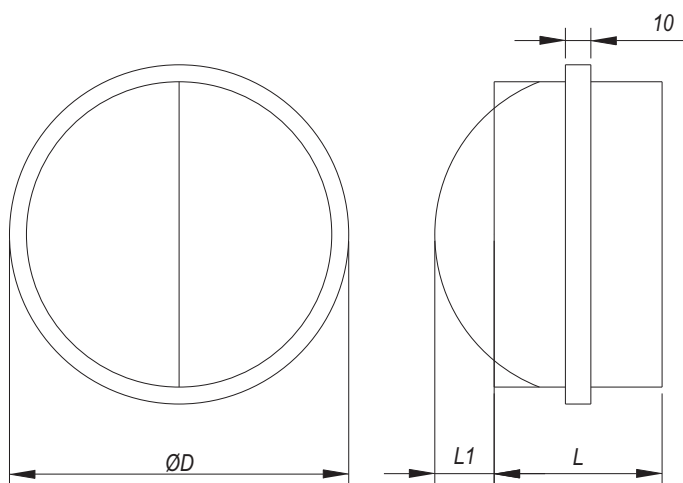

Обозначения:

- ØD - наружный диаметр обратного клапана;
- L - длина обратного клапана;
- L1 - вылет заслонки обратного клапана.

Габаритные размеры Клапанов обратных VKOR

Обозначение	ØD, мм	L, мм	L1, мм	Масса, кг
VKOR 100	100	88	26	0,13
VKOR 125	125	88	19	0,17
VKOR 160	160	88	36	0,24
VKOR 200	200	88	56	0,29
VKOR 250	250	128	61	0,68
VKOR 315	315	128	94	0,81

Структура обозначения при заказе

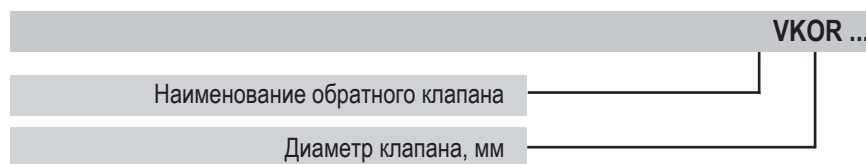

Шумоглушители

ШУМОГЛУШИТЕЛЬ VKNR



Функциональное назначение:

- Трубчатый шумоглушитель выполняется в виде двух круглых воздуховодов, вставленных один в другой. Пространство между наружным (гладким) и внутренним (перфорированным) воздуховодами заполнено звукопоглощающим материалом. Размеры внутреннего воздуховода совпадают с размерами воздуховода, на котором устанавливается шумоглушитель.
- Трубчатые шумоглушители применяют на воздуховодах диаметром до 400 мм.
- Допускаемая по условиям шумообразования скорость воздуха в шумоглушителе составляет 4-12 м/с. Лучшие показатели достигаются при низких скоростях перемещаемого воздуха.
- Воздух не должен содержать твердых, клеящихся или агрессивных примесей.
- Рабочее положение - любое, диапазон рабочих температур составляет от -40°С до +70°С.

Чертеж и размер Шумоглушителей VKNR

Размеры в мм

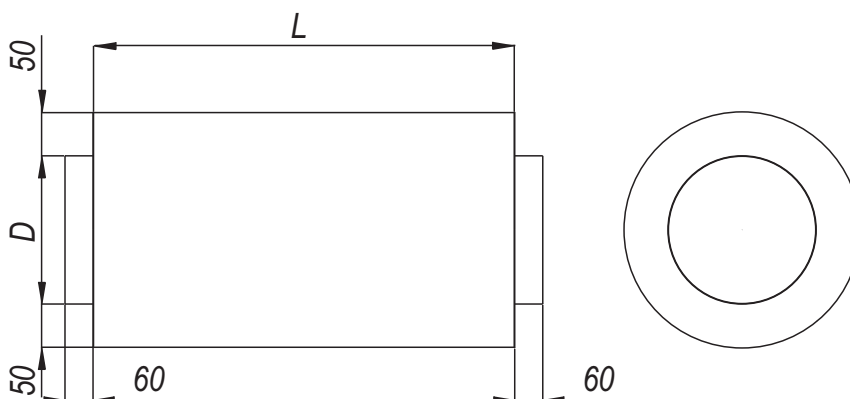

Структура обозначения при заказе

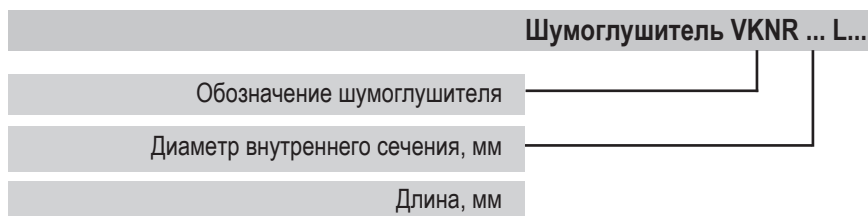

Хомут VR



Область применения:

- Хомут VR предназначен для соединения элементов вентиляционной системы круглого сечения.

Функциональное назначение:

- Конструкция хомута представляет из себя полосу из оцинкованной стали, на которую наклеена резина для уплотнения и снижения вибрации.

Чертеж и размер Хомутов VR

Размеры в мм

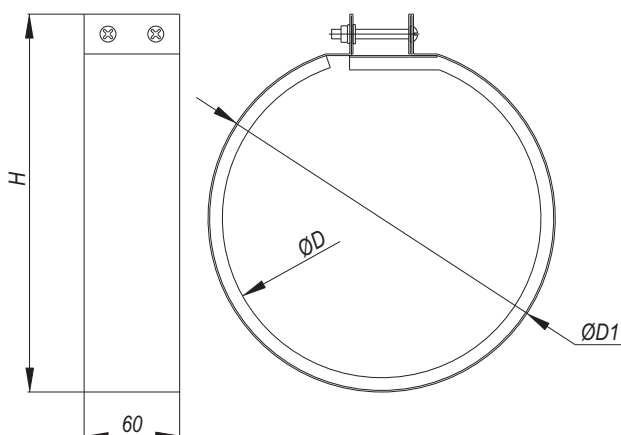

Обозначения:

- D - присоединительный размер;
- D1 - наружный диаметр хомута;
- H - габаритный размер.

Габаритные размеры Хомутов VR

П/П №	Обозначение	D, мм	D1, мм	H, мм	Масса, кг
1	VR 100	100	118	133	0,24
2	VR 125	125	143	158	0,27
3	VR 160	160	178	193	0,32
4	VR 200	200	218	233	0,39
5	VR 250	250	268	283	0,46
6	VR 315	315	333	348	0,55

Структура обозначения при заказе

